

CASTELO DO PIAUÍ PREV

EXERCÍCIO/2023

SUMÁRIO:

- **01. CAPA**
- **02. SUMÁRIO**
- **03. MENSAGEM DO DIRIGENTE**
- **05. LEIS AFEITAS AOS SERVIDORES EFETIVOS**
- **06. PLANEJAMENTO ESTRATÉGICO: UM DESAFIO**
- **09. PIRÂMIDES ETÁRIAS DO BRASIL: 1980, 2010, 2022**
- **10. SISTEMA DE CONTROLE DO RPPS**
- **15. AVALIAÇÃO ATUARIAL**
- **16. FOLHAS DE PAGAMENTO E CONTRIBUIÇÕES**
- **18. POLÍTICA DE INVESTIMENTO E APLICAÇÕES**
- **22. COMPREV E O VALOR DA COMPENSAÇÃO PREVIDENCIÁRIA**
- **23. ANÁLISE DOS PROCESSOS DE BENEFÍCIOS**
- **24. CRP E INFORMATIVOS DO MIN. DA PREVIDÊNCIA**
- **25. RESPONSÁVEIS PELO RPPS**
- **27. IMPOSTO DE RENDA RETIDO NA FONTE**
- **28. DEMONSTRATIVOS CONTÁBEIS APLICADOS AO SETOR PÚBLICO**
- **31. HIPERLINKS**
- **32. FOTOGRAFIA**

MENSAGEM DO DIRIGENTE



MENSAGEM DO DIRIGENTE

Em 2023 buscamos promover a gestão previdenciária dos servidores do município de Castelo do Piauí de forma ética e transparente, buscando sempre a legalidade por meio de uma prestação de serviços voltada para a excelência. Para isso, contamos com o esforço e compromisso dos membros dos nossos órgãos colegiados, Conselhos de Administração e Fiscal. Dentre as ações desenvolvidas em 2023 destacamos: Oferta de Curso de Formação para obtenção da Certificação Profissional da Secretaria de Previdência – SPREV, exigência para gestores de previdência, membros da equipe gestora, conselheiros titulares. / Com toda a logística do Poder Executivo, com o apoio da Secretaria de Administração e a de Comunicação a inclusão no site mantido pelo município, para transparência dos atos do Castelo do Piauí Prev. / Obtenção de volume expressivo de recursos, através do COMPREV-sistema de compensação previdenciária, com o envio de requerimentos ao Regime Geral de Previdência Social-RGPS. / Recepção e concessão, em 2023, de 19(dezenove) Processos de Aposentadorias, 01 (hum) indeferimento de aposentadoria e 09 (nove) processos convertidos em diligência. / Organização da documentação para a Prestação de Contas mensal, Folha de Pagamento dos beneficiários, Avaliação Atuarial e Demonstrativos de Recursos e Investimentos.

Aqui queremos externar nossa gratidão pela grande colaboração que os membros desses órgãos têm dispensado até o momento, e, aroveitando a oportunidade, queremos convidar cada servidor para ser um Conselheiro do Castelo do Piauí Prev, participando de um dos órgãos colegiados do mesmo, Conselho Administrativo e Conselho Fiscal. Cada membro é indicado pelos Poderes Executivo e Legislativo, Sindicato dos servidores públicos e eleições entre os servidores ativos e inativos.

Queremos também parabenizar ao Prefeito Municipal, pelo esforço que tem dispensado, para manter os repasses de recursos ao Castelo do Piauí Prev, com compromisso e seriedade.

E, para finalizar, dizer que no ano de 2024 continuaremos com o compromisso de cumprir com nossa missão, prestando bons serviços com humanidade e seriedade, aliados a uma total transparência na gestão dos recursos, buscando a sustentabilidade financeira e atuarial desse regime com a participação de todos os servidores para juntos realizamos uma gestão efetiva.

***Castelo do Piauí 26 de fevereiro de 2024.
Thiago Prado Mourão – Gerente Executivo /
Hellen Cristine Soares Alves – Gerente Financeiro***

LEIS AFEITAS AO SERVIDORES EFETIVOS CASTELO DO PIAUÍ



- **LEI 1.368/2023, DE 06/03/2023, REAJUSTE DO PISO DO MAGISTÉRIO.**
- **LEI 1.352/2022, DE 20/07/2022, PISO DOS AGENTES COMUNITÁRIOS DE SAÚDE...**
- **LEI 1.277/2018, DE 20/08/2018, CRIAÇÃO DO RPPS.**
- **LEI 1.275/2018, DE 26/04/2018, ESTATUTO DOS SERVIDORES PÚBLICOS.**
- **LEI 1.083/2018, DE 02/12/2008, PLANO DE CARREIRA DOS SERVIDORES DA EDUCAÇÃO.**
- **LEI 751/1981, DE 26/06/1981, QUADRO DE PESSOAL.**
- **LEI ORGÂNICA DO MUNICÍPIO.**

ADOÇÃO DE PLANEJAMENTO ESTRATÉGICO

- **MACRO E MICROCOSMO DO RPPS**
- **VIRTUDES E RISCOS**
- **O QUE SER NO CURTO, MÉDIO E NO LONGO PRAZO**
- **VISÃO / MISSÃO / VALORES**
- **OBJETIVOS ESTRATÉGICOS**
- **CADEIA DE VALORES DO RPPS: INSTITUCIONAIS, GERENCIAIS, ORGANIZACIONAL, INVESTIMENTOS, E COMUNICAÇÃO**
- **MARIZ SWOT: FORÇAS / FRAQUEZAS / OPORTUNIDADES / AMEAÇAS**
- **PLANEJAMENTO ESTRATÉGICO**
- **CRONOGRAMA DE AÇÕES**
- **ACOMPANHAMENTO**



PLANEJAMENTO ESTRATÉGICO - VALORES

- **MISSÃO:**

- **“ASSEGURAR A CONCESSÃO CORRETA E MANUTENÇÃO EFICAZ DE APOSENTADORIAS E PENSÕES NO ÂMBITO DOS SERVIDORES PÚBLICOS EFETIVOS DO MUNICÍPIO, AO TEMPO EM QUE GARANTE SUSTENTABILIDADE E FORTALECIMENTO DA UNIDADE GESTORA DA PREVIDÊNCIA”.**

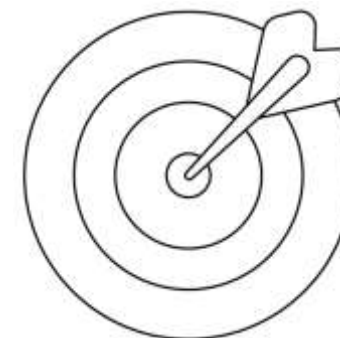

- **VISÃO:**

- **“SER RECONHECIDO PELA EXCELÊNCIA NO ATENDIMENTO AOS SERVIDORES ATIVOS E INATIVOS DO MUNICÍPIO, MEDIANTE UMA GESTÃO EFICIENTE E TRANSPARENTE”.**

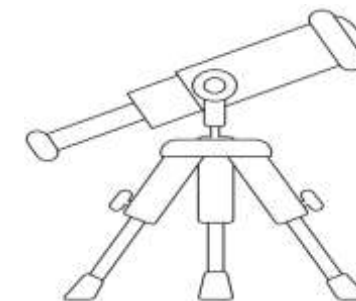

- **VALORES:**

- **“CREDIBILIDADE E TRANSPARÊNCIA; ÉTICA E PROBIDADE; QUALIDADE E RESPONSABILIDADE; SUSTENTABILIDADE FINANCEIRA; EFICIÊNCIA E EFICÁCIA; COMPROMETIMENTO”.**

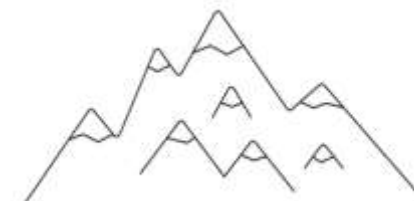

OBJETIVOS ESTRATÉGICOS – METAS PRINCIPAIS

- **ADESÃO AO PROGRAMA PRÓ-GESTÃO – NO ANO DE 2023, FOI IDENTIFICADA COMO A MAIOR FRAQUEZA DO CASTELO DO PIAUÍ PREV A NÃO ADESÃO AO PROGRAMA DE CERTIFICAÇÃO INSTITUCIONAL E MODERNIZAÇÃO DA GESTÃO DOS RPPSs – PRÓ-GESTÃO. A CERTIFICAÇÃO VISA ATESTAR A QUALIDADE E A FUNCIONALIDADE DE SERVIÇOS.**
- **RECADASTRAMENTO DE SERVIDORES PÚBLICOS EFETIVOS MUNICIPAIS: AO LONGO DO ANO DE 2023 FOI DESENVOLVIDO UM “PLANO DE AÇÃO”, CONSISTENTE EM:**
 - **CRIAR GRUPO DE COORDENAÇÃO DO CENSO PREVIDENCIÁRIO;**
 - **PROPOR MINUTA DE DECRETO INSTITUIDOR DO CENSO PREVIDENCIÁRIO;**
 - **APROVAR CRONOGRAMA DE REALIZAÇÃO;**
 - **APROVAR PLANO DE DIVULGAÇÃO;**
 - **COORDENAR ROTINA PARA O ATENDIMENTO DOS SERVIDORES EFETIVOS;**
 - **REGISTRO DOS DADOS E DE DOCUMENTOS OBTIDOS PELO O CENSO;**

PIRÂMIDES ETÁRIAS DO BRASIL: 1980, 2010 E 2022

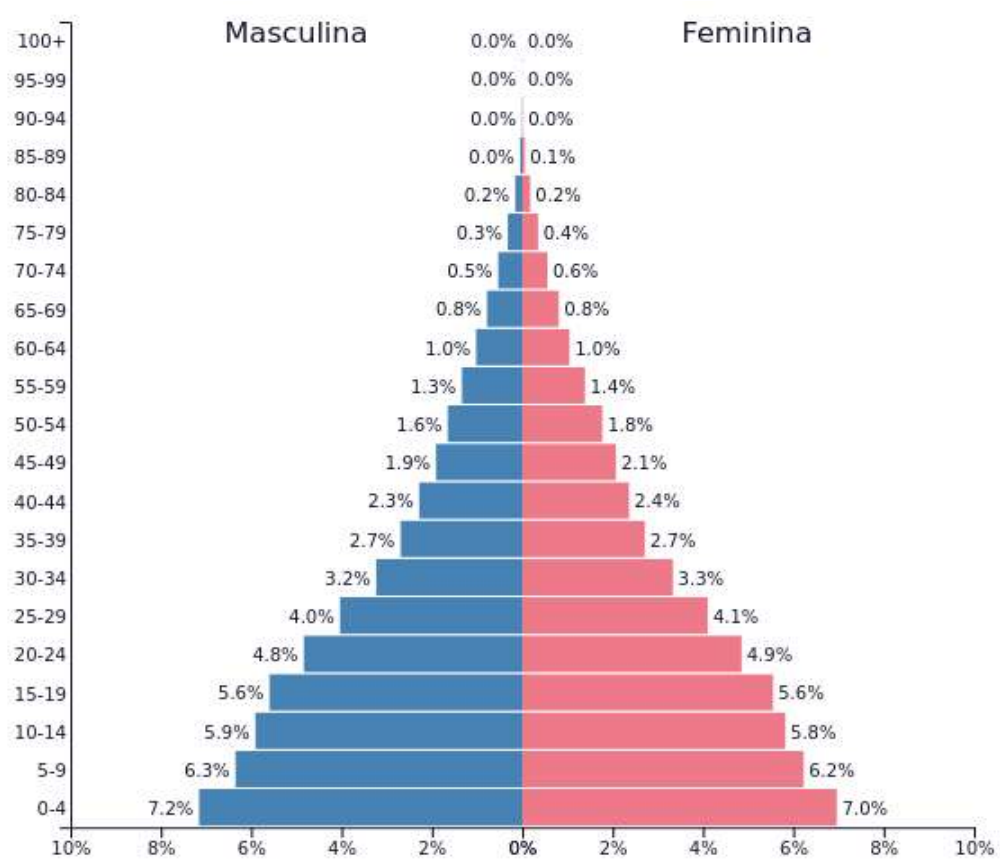

Brasil - 1980
População: 122,288,382

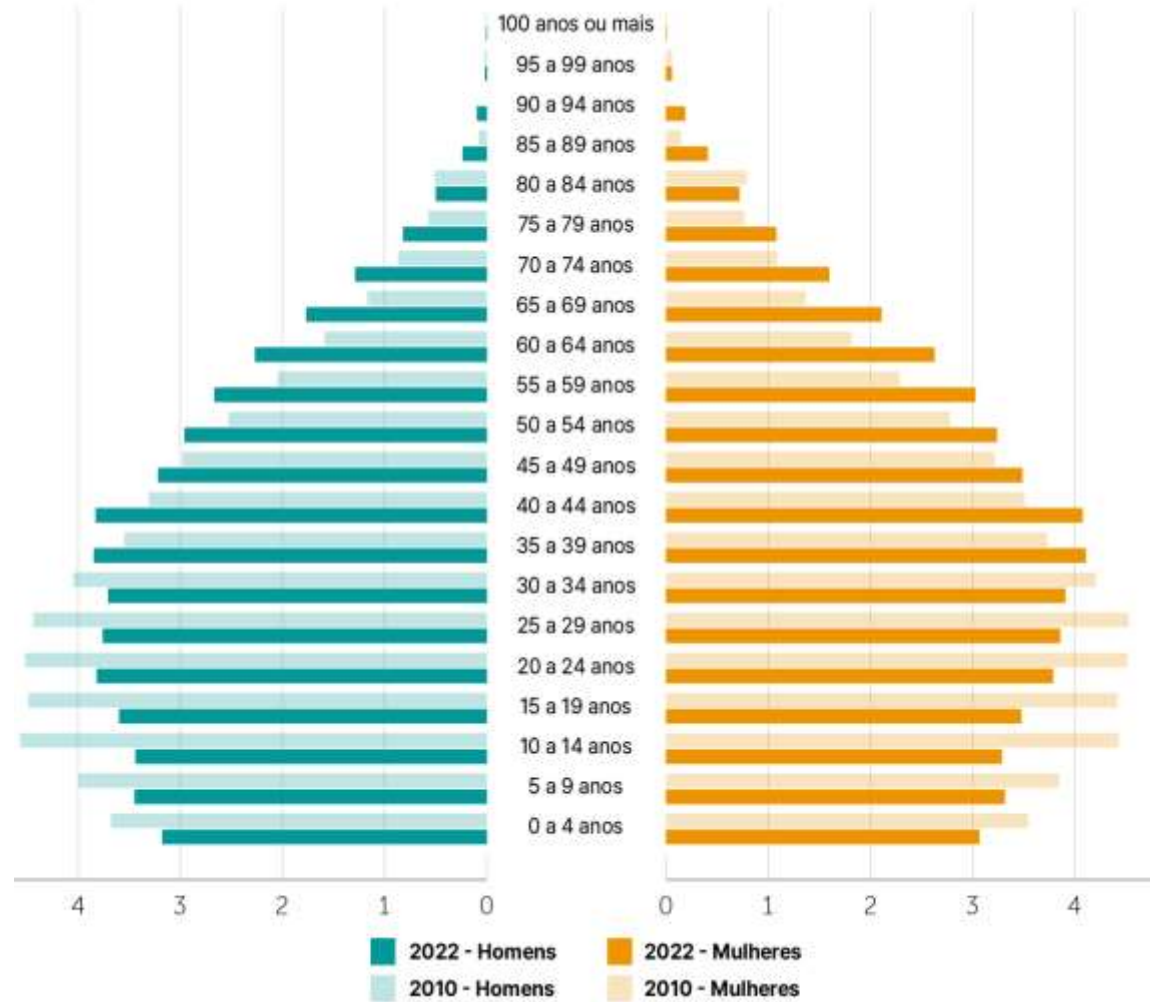

PopulationPyramid.net

IDOSOS (+65 ANOS): 4,0 - 7,4 - 10,9%
CRIANÇAS (-14 ANOS): 38,2 - 24,1 - 19,8%

DRAA – DEMONSTRATIVO DE RESULTADO DA AVALIAÇÃO ATUARIAL (ANUAL)



- **AVAL. ATUARIAL: ESTUDO QUE PROJETA O FUTURO DOS SERVIDORES COM BASE NOS DADOS BIOMÉTRICOS, DEMOGRÁFICOS E ECONÔMICOS, A FIM DE GARANTIR OS RECURSOS NECESSÁRIOS AOS BENEFÍCIOS.**
- **BASEIA-SE EM DADOS DOS RECURSOS HUMANOS, COMO CARGO, REMUNERAÇÃO, DATAS DE NASCIMENTO E INGRESSO NO SERVIÇO PÚBLICO, ESTADO CIVIL, DEPENDENTES, E OS CRUZA COM A TÁBUA DE VIDA DO IBGE.**
- **BASEIA-SE EM TAXA DE JUROS E PREVISÃO INFLACIONÁRIA.**
- **PROJETA AS RECEITAS E DESPESAS ATUARIAIS.**
- **SUGERE AS ALÍQUOTAS DE CONTRIBUIÇÕES PREVIDENCIÁRIAS.**

POLÍTICA DE INVESTIMENTOS (ANUAL)



- **RESOLUÇÃO CMN Nº 4.963, DE 25/11/2021, QUE DISPÕE SOBRE AS APLICAÇÕES FINANCEIRAS DOS RPPS.**
- **A POL. INVEST. DEVE SER APROVADA E PUBLICADA PELO CONSELHO ADM/DELIBERATIVO.**
- **ANALISA A CONJUNTURA MACROECONÔMICA E POLÍTICA INTERNACIONAL E REGIONAL, E ESTABELECE UMA POLÍTICA PARA AS ALOCAÇÕES FINANCEIRAS EM FUNDOS FINANCEIROS DE RENDAS FIXA OU VARIÁVEL, INVESTIMENTOS NO EXTERIOR OU FUNDOS IMOBILIÁRIOS.**

DIPR: DOCUMENTO INFORMAÇÕES PREVIDENCIÁRIAS E REPASSES (BIMESTRAL):

- **FOLHAS DE PAGAM DOS SEDV EEET / UNIN DDEST. DE
CONTAS: VALOR BRUTO E BASE DE CÁLCULO**



- **LEI MUNICIPAL EXATANDO AS ÍNDICES DE
CONTRIBUIÇÃO (PATRONAL E DE SERVIDORES)**



- **GUIAS DE RECOLHIMENTO**



- **COMPROVANTES DE PAGAMENTO**

DAIR: DOCUMENTO DAS APLICAÇÕES E INVESTIMENTOS DOS RECURSOS (BIMESTRAL):

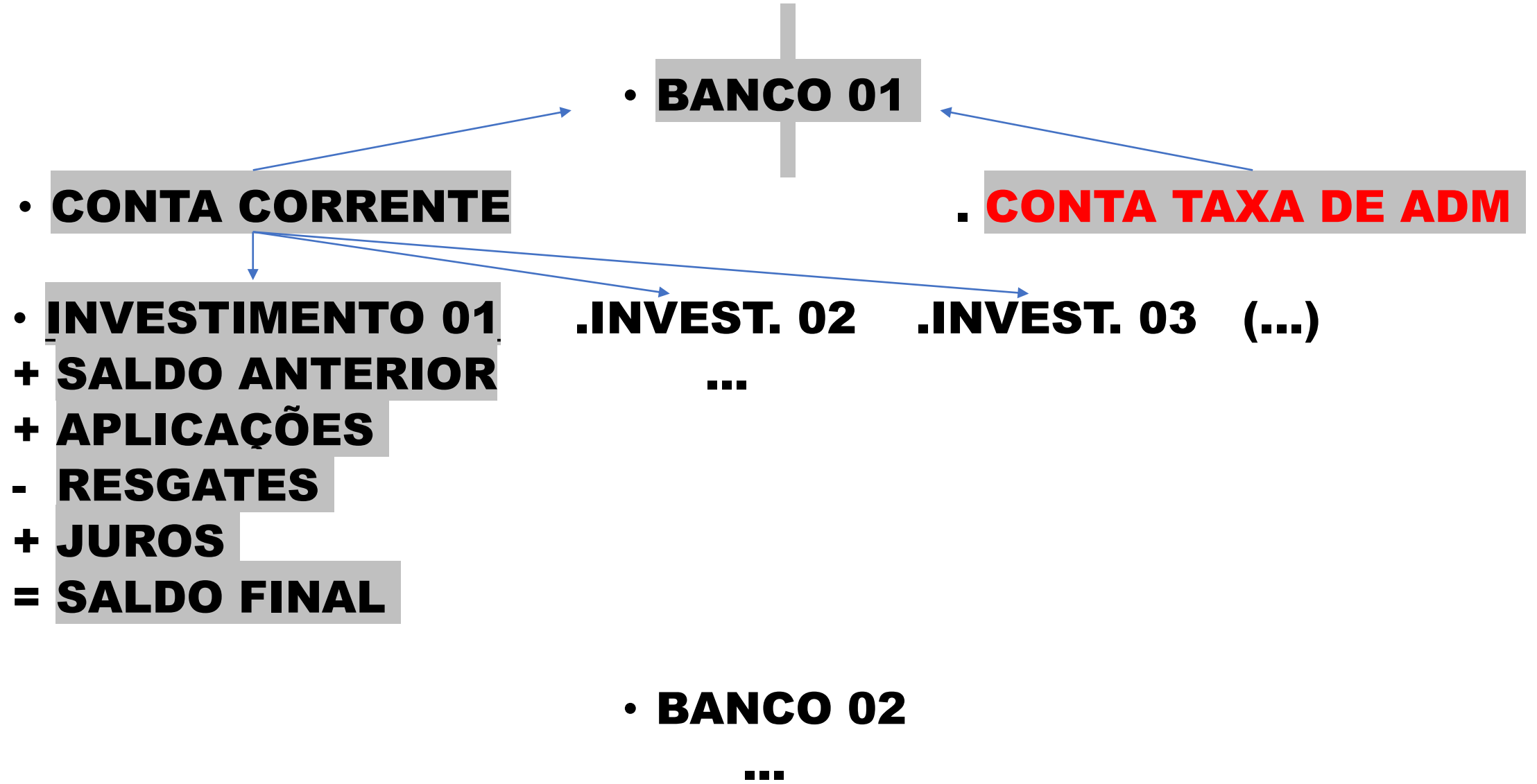

AVALIAÇÃO ATUARIAL 2023

- **DATA BASE DOS DADOS: 31/12/2022**
- **INFLAÇÃO: IPCA %a.a.**
- **JUROS: 6%a.a.**
- **CUSTEIO SUGERIDO:**
- **TAXA SERVIDOR.....: 14%**
- **TAXA NORMAL ENTE.....: 14%**
- **TAXA DE ADMINISTRAÇÃO: 2%**
- **TOTAL.....: 30%**

- **GRANDES NÚMEROS (IMPACTO NO FUTURO):**
- **BENEFÍCIOS A CONCEDER (VALOR FUTURO): R\$ 84.240.494,23**
- **BENEFÍCIOS CONCEDIDOS (VALOR FUTURO): R\$ 53.334.195,33**
- **DÉFICIT ATUARIAL A EQUACIONAR.....: (R\$ 111.714.560,38)**

FOLHA E CONTRIBUIÇÃO

- **FOLHA SERVIDORES EFETIVOS DEZ/2023:**
- **BRUTO: R\$ 2.077.409,66**
- **B.CÁLC: R\$ 1.462.959,50**
- **QUANTIDADE SERVIDORES EFETIVOS: 498**
- **ALÍQUOTAS:**
- **PATRONAL: 16%**
- **SERVIDOR : 14%**
- **CONTRIBUIÇÃO:**
- **PATRONAL: R\$ 234.073,52**
- **SERVIDOR : R\$ 204.814,22**
- **TOTAL.....: R\$ 438.887,85**

APOSENTADOS E PENSIONISTAS

- **FOLHA APOSENTADOS.: R\$ 444.393,60 (89)**
- **FOLHA PENSIONISTAS: R\$ 1.320,00 (1)**
- **TOTAL.....: R\$ 445.713,60**

• **DÉFICIT: - R\$ 6.825,75**

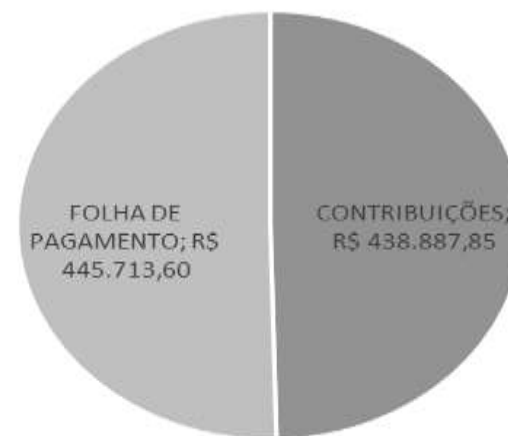

POLÍTICA DE INVESTIMENTOS

- **A POLÍTICA DE INVESTIMENTO/2023, APROVADA PELO CONSELHO DELIBERATIVO DO CASTELO DO PIAUÍ PREV, AUTORIZA A SEGUINTE APLICAÇÃO DOS RECURSOS DO FUNDO PREVIDENCIÁRIO:**
- **RESOLUÇÃO CMN N° 4.963, DE 25/11/2021, QUE DISPÕE SOBRE AS APLICAÇÕES DOS RECURSOS DOS REGIMES PRÓPRIOS DE PREVIDÊNCIA.**
- **ART. 7º. NO SEGMENTO DE RENDA FIXA, AS APLICAÇÕES DOS RECURSOS DOS RPPS SUBORDINAM-SE AOS SEGUINTE LIMITES:**
- **I - ATÉ 100% (CEM POR CENTO) EM:**
- **...**
- **B) COTAS DE FUNDOS DE INVESTIMENTO CLASSIFICADOS COMO RENDA FIXA...**

INVESTIMENTOS (DEZ/2023)

- **BANCO DO BRASIL S/A:**

- **R\$ 16.001.258,13**

INVESTIMENTOS: DADOS

FUNDOS DE INVESTIMENTO

- 100% TÍTULOS PÚBLICOS

SELIC - ART. 7º, I, B

RESOLUÇÃO 4.963/2021 - CMN

TÍTULOS PÚBLICOS FUNDO DE INVESTIMENTO

BANCO DO BRASIL S/A

BB PREVIDENCIÁRIO RENDA FIXA IRF-M1

RENTABILIDADE ANO 2023: 12,88%a.a.

(CNPJ: 11.328.882/0001-35)

SALDO FINAL 2022: R\$ 13.282.944,57

SALDO FINAL 2023: R\$ 16.001.258,13

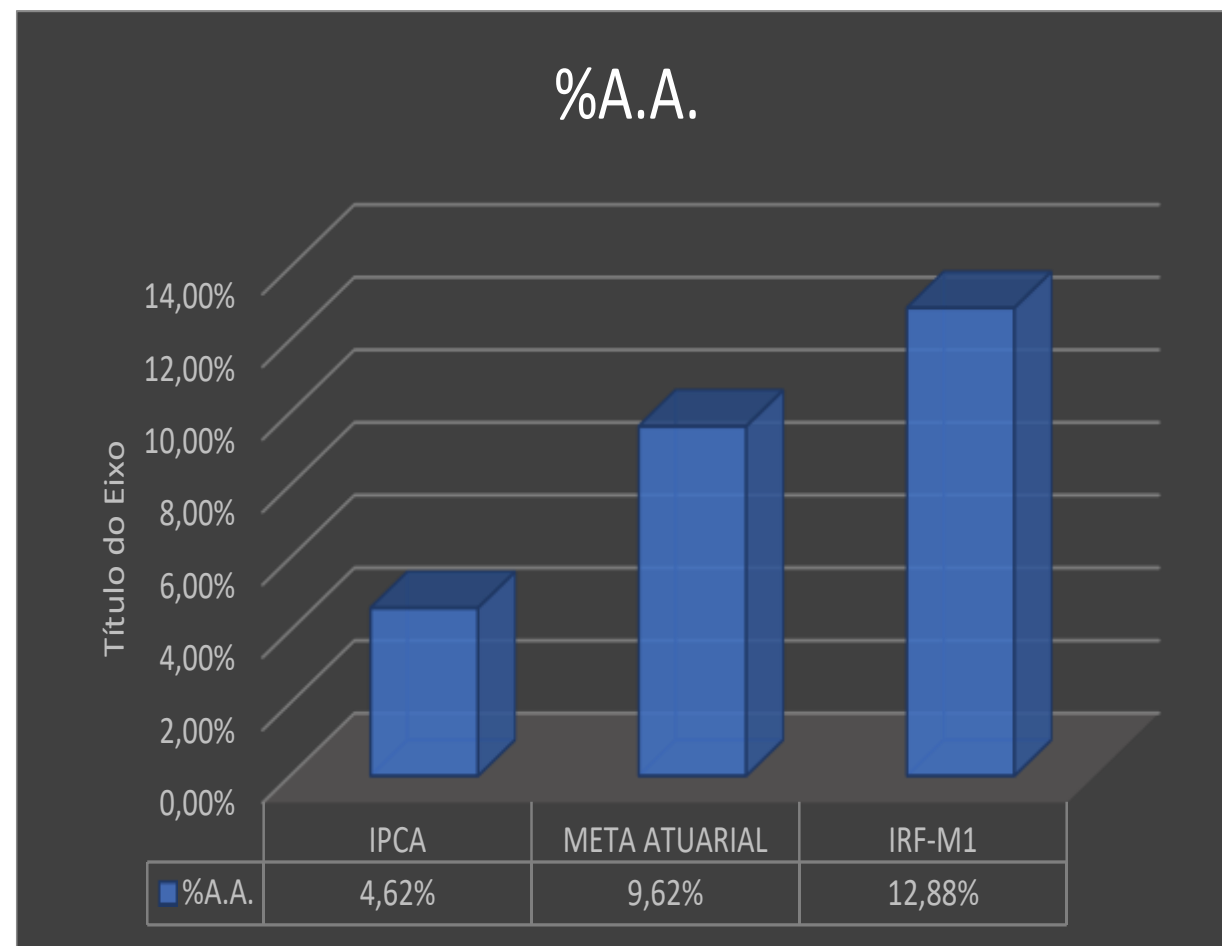

INVESTIMENTOS: EVOLUÇÃO

BANCO DO BRASIL: BB Previv RF IRF-M1						
<u>DATA</u>	<u>SALDO APLICAÇÃO</u>		<u>RENDIMENTO</u>		<u>AO MÊS</u>	<u>AO ANO</u>
jan/23	R\$	13.282.944,57	R\$	133.293,22	1,06%	1,06%
fev/23	R\$	13.175.549,23	R\$	127.604,66	0,96%	2,03%
mar/23	R\$	13.332.893,81	R\$	157.802,34	1,20%	3,25%
abr/23	R\$	14.338.816,71	R\$	110.465,14	0,83%	4,11%
mai/23	R\$	14.906.499,66	R\$	160.816,14	1,12%	5,27%
jun/23	R\$	14.792.813,12	R\$	172.313,46	1,16%	6,49%
jul/23	R\$	14.949.399,39	R\$	156.586,27	1,06%	7,62%
ago/23	R\$	15.101.108,92	R\$	166.709,53	1,12%	8,82%
set/23	R\$	15.345.039,28	R\$	140.063,41	0,90%	9,81%
out/23	R\$	15.821.854,08	R\$	141.814,80	0,92%	10,81%
nov/23	R\$	15.801.779,16	R\$	152.925,08	0,97%	11,89%
dez/23	R\$	16.001.258,13	R\$	139.615,87	0,88%	12,88%
<u>TOTAL</u>			R\$	<u>1.760.009,92</u>		

COMPREV 2023

A COMPENSAÇÃO PREVIDENCIÁRIA RESULTA EM PAGAMENTOS DO REGIME DE PREVIDÊNCIA DE ORIGEM DO SERVIDOR (P.EX. INSS) PARA O INSTITUIDOR DA APOSENTADORIA (P.EX. BOM PREV). EM 2023, ESTE RECEBEU O SEGUINTE VALOR:

R\$ 1.599.227,51

ANÁLISE DE PROCESSOS DE BENEFÍCIOS

APOSENTADORIAS DEFERIDAS	19
APOSENTADORIAS INDEFERIDAS	1
PENSÃO	0
DILIGÊNCIAS	9
TOTAL	29

SISTEMA DE CONTROLE DE RPPS



- **GESTORES: DUPLO CONTROLE DE MOV. FINANCEIRA.**
- **CONTABILIDADE – EMPENHOS E EXECUÇÃO: EXTRATOS BANCÁRIOS (CONTAS CORRENTE E INVESTIMENTOS), GUIAS DE RECOLHIMENTO, FOLHA DE PAGAMENTO DE APOSENTADOS/PENSION., E NOT.FISCAIS E RECIBOS.**
- **MATRIZ DE SALDOS CONTÁBEIS (SINCOFI), DOC WEB TCE/PI.**
- **CONSELHOS ADM/DELIBERATIVO E FISCAL.**
- **PREFEITURA E CÂMARA DE VEREADORES.**
- **MIN. DA PREVIDÊNCIA / DEPTO. DE REGIMES PRÓPRIOS – SISTEMAS CADPREV e GESCON (CF, ART. 40 / LEI 9.717/1998 / PORT. MTP 1.467/2022).**
- **TCE / PI: CONTROLE EXT. / IN 01/2022 / IN 02/2023 / IN 05/2023.**

CRP E INFORMATIVOS

- **CERTIFICADO DE REGULARIDADE PREVIDENCIÁRIA –
CRP/JUDICIAL:**

- **EMITIDO EM 08/10/2023, VÁLIDO ATÉ 05/04/2024**

- **DEMONSTRATIVO DA POLÍTICA DE INVESTIMENTOS - DPIN: 2023**
- **DEM. DAS APLICAÇÕES E INVEST. RECURSOS – DAIR: DEZ/2023**
- **DEM. DE INF. PREVIDENCIÁRIAS E REPASSES - DIPR: DEZ/2023**
- **DEM. DO RESULTADO DA AVALIAÇÃO ATUARIAL - DRAA: 2023**

ADMINISTRAÇÃO DO CASTELO DO PIAUÍ PREV (FUNDO)

- **PREFEITO MUNICIPAL: JOSÉ MAGNO SOARES DA SILVA**
- **ATUÁRIO: MARCOS BETTEGA DE LOYOLA**
- **GERENTE EXECUTIVO: THIAGO PRADO MOURÃO**
- **GERENTE FINANCEIRA: HELLEN CRISTINE SOARES ALVES**
- **GESTOR DE RECURSOS: JOÃO FORTES DE PÁDUA FILHO**

CONSELHEIROS E MEMBROS DO COMITÊ DE INVESTIMENTO

- CONSELHO DELIBERATIVO: ALEKSANDRA SOUSA DE OLIVEIRA MARQUES, MARCOS JOSE GERMANO SOARES, ANTONIA IRANI SOARES SANTANA, FRANCISCO MARTINS BASTOS, E DEUSILENEALVES MARQUES (GILDETE ALVES SOARES, MATHUSALEM RODRIGUES DA SILVA, SINTIA MARA DE SOUZA APOLONIO, MARIA DO SOCORRO ALVES SOARES, E MARIA DO DESTERRO MATOS DE AMORIM)**
- CONSELHO FISCAL: LEILA DE ALMEIDA SOARES, ADALBERTO NEIRANE GOMES DE CARVALHO, E MARIA DE LOURDES LAURINDO SOUSA (MARIA DO DESTERRO SOUSA ROCHA, ANNA SOARES BELÉ, E ANTONIA JOELMA LIMA)**
- COMITÊ DE INVESTIMENTOS: JOÃO FORTES DE PÁDUA FILHO, MÁRCIO BEZERRA E LEILA DE ALMEIDA SOARES**

**VALOR DO IMPOSTO DE RENDA RETIDO
NA FONTE (RECEITA PARA O MUNICÍPIO)**

R\$ 592.618,08

DEMONSTRAÇÕES CONTÁBEIS APLICADAS AO SETOR PÚBLICO - DCASP

- **SÃO A REPRESENTAÇÃO ESTRUTURADA DA SITUAÇÃO PATRIMONIAL, FINANCEIRA E DO DESEMPENHO DO RPPS, E DEVEM SUBSIDIAR A TOMADA DE DECISÃO, A PRESTAÇÃO DE CONTAS E A RESPONSABILIZAÇÃO QUANTO AOS RECURSOS QUE LHE FORAM CONFIADOS.**
- **SÃO COMPOSTAS POR 5 DEMOS:**
- **BALANÇO PATRIMONIAL (BP), QUE EVIDENCIA, QUALITATIVA E QUANTITATIVAMENTE, A SITUAÇÃO PATRIMONIAL DA ENTIDADE PÚBLICA;**
- **BALANÇO ORÇAMENTÁRIO (BO), QUE EVIDENCIA A EXECUÇÃO DO ORÇAMENTO;**
- **BALANÇO FINANCEIRO (BF), QUE DEMONSTRA AS RECEITA E AS DESPESA ORÇAMENTÁRIAS E EXTRAORÇAMENTÁRIA;**
- **DEMONSTRAÇÕES DAS VARIACIONES PATRIMONIAIS (DVP), QUE DETALHAM AS MUTAÇÕES NO PATRIMÔNIO DA ENTIDADE;**
- **DEMONSTRAÇÕES DOS FLUXOS DE CAIXA (DFC), QUE DESCREVEM AS MOVIMENTAÇÕES DE RECURSOS MONETÁRIOS.**

BALANÇO PATRIMONIAL

FUNDO DE PREV. DOS SERVIDORES PÚBLICOS MUNICIPAIS ANEXO 14 - BALANÇO PATRIMONIAL DEZEMBRO(31/12/2023)

Orçamento Programa - Exercício de 2023

Pág.: 1

ISOLADO: 8 - FUNDO DE PREV. DOS SERVIDORES PÚBLICOS MUNICIPAIS

A) QUADRO PRINCIPAL

ATIVO				PASSIVO			
ESPECIFICAÇÃO	Nota	Exercício Atual	Exercício Anterior	ESPECIFICAÇÃO	Nota	Exercício Atual	Exercício Anterior
ATIVO CIRCULANTE		16.867.027,10	12.649.758,94	PASSIVO CIRCULANTE		7.083,66	6.715,25
CAIXA E EQUIVALENTES DE CAIXA		0,00	12.649.758,94	OBRIGAÇÕES TRABALHISTAS, PREVIDENCIÁRIAS E ASSISTENCIAIS		1.245,44	1.177,28
CAIXA E EQUIVALENTES DE CAIXA EM MOEDA NACIONAL		0,00	12.649.758,94	ENCARGOS SOCIAIS A PAGAR		1.245,44	1.177,28
CONTA ÚNICA RPPS	F	0,00	9.857,59	INSS A PAGAR	F	1.245,44	1.177,28
APLICAÇÕES FINANCEIRAS DE LIQUIDEZ IMEDIATA - USO GERAL	F	0,00	12.615.512,07	ADIANTAMENTO DE CLIENTES E DEMAIS OBRIGAÇÕES A CURTO PRAZO		5.838,22	5.537,97
APLICAÇÕES FINANCEIRAS DE LIQUIDEZ IMEDIATA - RPPS - TAXA DE ADMINISTRAÇÃO	F	0,00	24.389,28	VALORES RESTITUÍVEIS		5.838,22	5.537,97
DEMAIS CRÉDITOS E VALORES A CURTO PRAZO		865.768,97	0,00	CONSIGNAÇÕES	F	916,97	888,89
CRÉDITOS PREVIDENCIÁRIOS A RECEBER A CURTO PRAZO		865.768,97	0,00	OUTROS VALORES RESTITUÍVEIS	F	4.649,08	4.649,08
CONTRIBUIÇÕES PREVIDENCIÁRIAS A RECEBER -	P	865.768,97	0,00	CONSIGNAÇÕES	F	272,17	0,00
INVESTIMENTOS E APLICAÇÕES TEMPORÁRIAS A CURTO PRAZO		16.001.258,13	0,00	PASSIVO NÃO-CIRCULANTE		65.935.050,59	0,00
INVESTIMENTOS E APLICAÇÕES TEMPORÁRIAS DE CURTO PRAZO -		16.001.258,13	0,00	PROVISÕES A LONGO PRAZO		65.935.050,59	0,00
APLICAÇÕES EM SEGMENTO DE RENDA FIXA - RPPS - FUNDO EM CAPITALIZAÇÃO	F	15.991.944,88	0,00	PROVISÕES MATEMÁTICAS PREVIDENCIÁRIAS A LONGO PRAZO		65.935.050,59	0,00
APLICAÇÕES COM A TAXA DE ADMINISTRAÇÃO DO RPPS	F	9.313,25	0,00	FUNDO EM CAPITALIZAÇÃO - PROVISÕES DE BENEFÍCIOS A CONCEDER	P	65.935.050,59	0,00
ATIVO NÃO CIRCULANTE		22.996,40	22.996,40	TOTAL PASSIVO		65.942.134,25	6.715,25
IMOBILIZADO		22.996,40	22.996,40	PATRIMÔNIO LÍQUIDO			
BENS MOVEIS		22.996,40	22.996,40	ESPECIFICAÇÃO	Nota	Exercício Atual	Exercício Anterior
BENS DE INFORMÁTICA	P	239,50	239,50	PATRIMÔNIO LÍQUIDO		-49.052.110,75	12.666.040,09
MÓVEIS E UTENSÍLIOS	P	22.756,90	22.756,90	RESULTADOS ACUMULADOS		-49.052.110,75	12.666.040,09
TOTAL		16.890.023,50	12.672.755,34	SUPERÁVITS OU DÉFICITS ACUMULADOS		-49.052.110,75	12.666.040,09
				SUPERÁVITS OU DÉFICITS DO EXERCÍCIO	P	-61.718.150,84	3.658.005,70
				SUPERÁVITS OU DÉFICITS DE EXERCÍCIOS ANTERIORES	P	10.536.322,34	6.878.316,64
				SUPERÁVITS OU DÉFICITS DE EXERCÍCIOS ANTERIORES	X	2.129.717,75	2.129.717,75
				TOTAL PATRIMÔNIO LÍQUIDO		-49.052.110,75	12.666.040,09
				TOTAL		16.890.023,50	12.672.755,34

BALANÇO FINANCEIRO

FUNDO DE PREV. DOS SERVIDORES PÚBLICOS MUNICIPAIS ANEXO 13 - BALANÇO FINANCEIRO DEZEMBRO(31/12/2023)

Orçamento Programa - Exercício de 2023

Pág.: 1

ISOLADO: 8 - FUNDO DE PREV. DOS SERVIDORES PÚBLICOS MUNICIPAIS

INGRESSOS			DISPÊNDIOS				
ESPECIFICAÇÃO	Nota	Exercício Atual	Exercício Anterior	ESPECIFICAÇÃO	Nota	Exercício Atual	Exercício Anterior
RECEITA ORÇAMENTÁRIA		9.055.950,80	7.278.854,15	DESPESA ORÇAMENTÁRIA		5.704.820,82	3.625.186,06
RECURSOS VINCULADOS AO RPPS - FUNDO EM CAPITALIZAÇÃO (PLANO PREVIDENCIÁRIO)		9.052.805,34	7.134.663,63	RECURSOS VINCULADOS AO RPPS - FUNDO EM CAPITALIZAÇÃO (PLANO PREVIDENCIÁRIO)		5.185.012,89	3.205.146,94
NÃO SE APLICA		9.052.805,34	7.134.663,63	NÃO SE APLICA		5.185.012,89	3.205.146,94
RECURSOS VINCULADOS AO RPPS - TAXA DE ADMINISTRAÇÃO		3.145,46	143.390,52	RECURSOS VINCULADOS AO RPPS - TAXA DE ADMINISTRAÇÃO		519.807,13	420.039,12
NÃO SE APLICA		3.145,46	143.390,52	NÃO SE APLICA		519.807,13	420.039,12
RECEBIMENTOS EXTRA-ORÇAMENTÁRIOS		983.785,18	526.341,28	PAGAMENTOS EXTRA-ORÇAMENTÁRIOS		983.416,77	526.438,66
INSCRIÇÃO DE RESTOS A PAGAR		1.245,44	1.205,99	PAGAMENTOS DE RESTOS A PAGAR		1.177,28	1.020,00
RP NÃO PROCESSADOS - INSCRIÇÃO NO EXERCÍCIO		0,00	28,71	RP PROCESSADOS PAGOS		1.177,28	1.020,00
RP PROCESSADOS - INSCRIÇÃO NO EXERCÍCIO		1.245,44	1.177,28	DEPÓSITOS RESTITUIVEIS E VALORES VINCULADOS		982.239,49	525.410,66
DEPÓSITOS RESTITUIVEIS E VALORES VINCULADOS		982.599,34	525.135,29	ENCARGOS SOCIAIS - OUTRAS ENTIDADES		606.104,95	369.364,01
ENCARGOS SOCIAIS - OUTRAS ENTIDADES		606.133,63	369.888,64	RETENÇÕES - EMPRÉSTIMOS E FINANCIAMENTOS		359.844,28	144.077,69
RETENÇÕES - ENTIDADES REPRESENTATIVAS DE CLASSES		14.657,24	11.968,96	RETENÇÕES - ENTIDADES REPRESENTATIVAS DE CLASSES		14.657,24	11.968,96
RETENÇÕES - EMPRÉSTIMOS E FINANCIAMENTOS		359.844,28	144.077,69	RPPS - RETENÇÕES SOBRE VENCIMENTOS E VANTAGENS		1.633,02	0,00
RPPS - RETENÇÕES SOBRE VENCIMENTOS E VANTAGENS		1.905,19	0,00	SALDOS PRO EXERC. SEGUINTE		16.001.258,13	12.649.758,94
SALDOS DO EXERC. ANTERIOR		12.649.758,94	8.996.980,23			0,00	12.649.758,94
		0,00	8.996.980,23	CAIXA E EQUIVALENTES DE CAIXA		0,00	0,00
		0,00	8.996.980,23	APLICAÇÕES FINANCEIRAS DE LIQUIDEZ IMEDIATA - RPPS - TAXA DE ADMINISTRAÇÃO		0,00	0,00
CAIXA E EQUIVALENTES DE CAIXA		12.649.758,94	0,00	APLICAÇÕES FINANCEIRAS DE LIQUIDEZ IMEDIATA - USO GERAL		0,00	0,00
CONTA ÚNICA RPPS		9.857,59	0,00	CONTA ÚNICA RPPS		0,00	0,00
APLICAÇÕES FINANCEIRAS DE LIQUIDEZ IMEDIATA - USO GERAL		12.615.512,67	0,00	INVESTIMENTOS E APLICAÇÕES TEMPORÁRIAS A CURTO PRAZO		16.001.258,13	0,00
APLICAÇÕES FINANCEIRAS DE LIQUIDEZ IMEDIATA - RPPS - TAXA DE ADMINISTRAÇÃO		24.389,28	0,00	APLICAÇÕES COM A TAXA DE ADMINISTRAÇÃO DO RPPS		9.313,25	0,00
				APLICAÇÕES EM SEGMENTO DE RENDA FIXA - RPPS - FUNDO EM CAPITALIZAÇÃO		15.991.944,88	0,00
TOTAL		22.689.494,92	16.801.375,66	TOTAL		22.689.494,92	16.801.375,66

HIPERLINKS

- [Lei nº 1277/2018](#) Dispõe sobre a criação do RPPS do Município de Castelo do Piauí, do Estado do Piauí, em conformidade com a Legislação Federal e Municipal e adota outras providências.
- [Política de Investimento](#)
- [Avaliação Atuarial 2023](#)
- [ATAs](#)
- [Imprensa: Portal Tribuna em Foco](#)
- [Imprensa: Webtvcastelo](#)
- [Imprensa: Instagram](#)

Obrigado!

